

**Pour tous ceux qui aiment prendre des décisions.  
Variatie voor snelle beslissers.**

Du bois noble, maintenant encore plus résistant aux micro-griffes grâce à EverFinish de hülsta, des laques agréables, des surfaces en brillant scintillantes et du verre élégant laqué sur face arrière, vous aurez du mal à choisir vos surfaces CUTARO, mais c'est tellement plaisant. Car chaque composition individuelle est harmonieuse et incroyablement vivable. Quelle que soit votre décision: le résultat vous honore!

*Edel hout, door hülsta EverFinish nu nog robuuster tegen microkrassen, sfeervolle lakken, schitterende hoogglansoppervlakken en elegant gelakt glas maken uw keuze wat betreft de CUTARO-uitvoeringen niet gemakkelijker, maar wel heel aangenaam. Want elke combinatie is harmonisch en buitengewoon behaaglijk. Wat u ook kiest, men zal u benijden om uw smaak!*

	Cœur de noyer Kernnoten		Cœur de frêne brun Structuuresen
	Laqué blanc Wit laqué		Blanc brillant Verre laqué blanc Hoogglanswit Glas wit gelakt
	Laqué sable Zand laqué		Sable brillant Verre laqué sable Hoogglanszand Glas zand gelakt

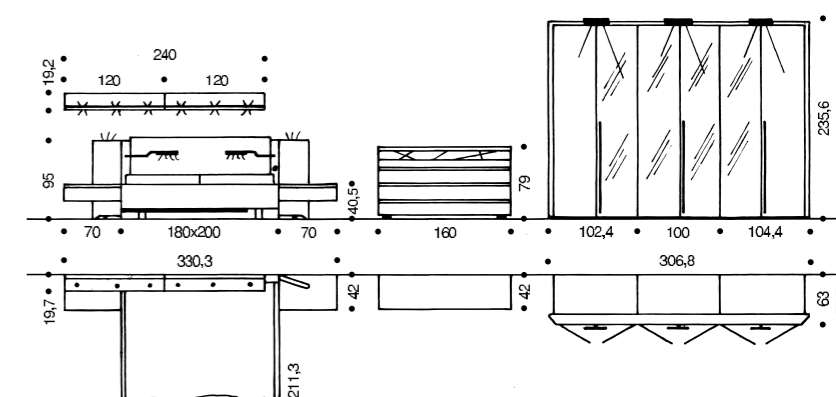

**Finition:** cœur de frêne brun, laqué sable, verre laqué sable **Cuir:** sable  
**Uitvoering:** structuuresen, zand laqué, hoogglanszand, glas zand gelakt **Leer:** zand

CUTARO

## Du neuf pour les avant-gardistes. Noviteiten voor avant-gardisten.

Si en matière de goût, vous préférez devancer plutôt que suivre la tendance, alors CUTARO est le programme de chambre à coucher qu'il vous faut. De l'extérieur si différent, de l'intérieur aussi fonctionnel que les meubles hülsta dont vous avez l'habitude. De la sorte, il est très plaisant de commencer une nouvelle ère de l'agencement à la maison.

**PRIX**  
**ATTRACTIF?**  
**COMPLET!**

Laissez-vous surprendre par nos prix spéciaux offrant des avantages formidables! Renseignez-vous auprès de nos distributeurs qualifiés.

**GUNSTIGE**  
**PRIJS?**  
**INCLUSIEF!**

Sta vermeld van de enorm attractieve voordeelprijzen! Informeer bij de erkende vakhandel.

*Als u wat smaak betreft liever voorop dan achteraan loopt, is CUTARO het slaapkamer-programma van uw keuze. Van buiten anders, van binnen zo functioneel als u het van hülsta-meubels gewend bent. Zo wordt het leuk om thuis een nieuw inrichtingstijdperk in te luiden.*

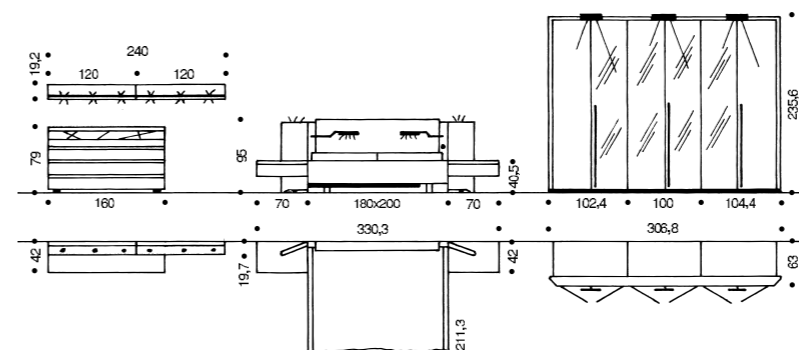

**Finition:** cœur de frêne brun, laqué blanc, blanc brillant, verre laqué blanc **Cuir:** blanc  
**Uitvoering:** structuuressen, wit laqué, hoogglanswit, glas wit gelakt **Leer:** wit



## De l'exceptionnel pour les individualistes. Unieke meubels voor individualisten.

Vous souhaitez une chambre à coucher qui ne ressemble en rien à ce que vous avez déjà vu? Vous trouvez cela naturel que chaque élément de votre programme préféré soit disponible en différentes dimensions et variantes? Vous aimeriez choisir librement parmi les plus belles compositions? Alors, CUTARO a été conçu pour vous!

*U zoekt een slaapkamer die er heel anders uitziet? U vindt het vanzelfsprekend dat elk element van uw lievelingsprogramma in verschillende maten en varianten verkrijgbaar is? U wilt vrij kunnen kiezen uit de mooiste combinaties? Dan is CUTARO echt iets voor u!*

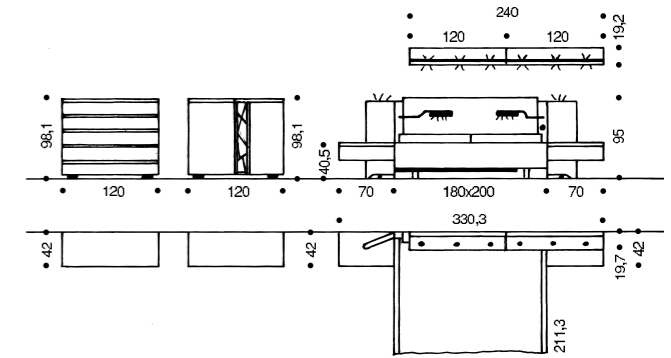

**Finition:** cœur de noyer, laqué sable, verre laqué sable **Cuir:** sable  
**Uitvoering:** kernnoten, zand laqué, glas zand gelakt **Leer:** zand



**1** **Finition:** cœur de noyer, laqué sable, verre laqué sable  
**Uitvoering:** kernnoten, zand laqué, glas zand gelakt



**2** **Finition:** cœur de noyer  
**Uitvoering:** kernnoten

**1** Les commodes sont disponibles dans les largeurs 70 cm, 120 cm et 160 cm et dans les hauteurs 79 cm et 98,1 cm. Vous pouvez choisir entre des portes avec tablettes ou des tiroirs et de nombreuses possibilités de composition pour les finitions.  
*De commodes zijn in de breedtes 70 cm, 120 cm en 160 cm en in de hoogtes 79 cm en 98,1 cm verkrijgbaar. U hebt de keuze uit deuren met inlegplanken of schuifladen en talloze combinatiemogelijkheden bij de uitvoeringen.*

**2** Les tablettes en équerre avec desserte en verre déploient tout leur charme avec un éclairage disponible en option. Elles existent dans les largeurs 50 cm, 70 cm, 120 cm et 160 cm.  
*Glazen leggers met wandpaneel ontplooiën met de optioneel verkrijgbare verlichting hun hele charme. Zij zijn verkrijgbaar in de breedtes 50 cm, 70 cm, 120 cm en 160 cm.*

## La meilleure façon de commencer la journée. De beste manier om de dag te beginnen.

CUTARO possède tout ce qui caractérise les programmes de chambre à coucher de hülsta: haute fonctionnalité, noble qualité et savoir-faire artisanal de main de maître. De plus, sa facilité de conception, son individualisation parfaite et son design moderne avant-gardiste interprétant de manière nouvelle les éléments d'agencement de la chambre à coucher.

CUTARO heeft alles wat slaapkamerprogramma's van hülsta kenmerkt: hoogste functionaliteit, edele kwaliteit en volmaakte vakkundigheid. Het programma is gemakkelijk te plannen en biedt veel mogelijkheden voor perfecte individuele oplossingen. Het avant-gardistische design interpreteert de elementen van de inrichting in het slaapvertrek verrassend nieuw.

**Finition:** cœur de noyer, laqué blanc, blanc brillant, verre laqué blanc **Cuir:** brun-noir  
**Uitvoering:** kernnoten, wit laqué, hooglanswit, glas wit gelakt **Leer:** bruinzwart

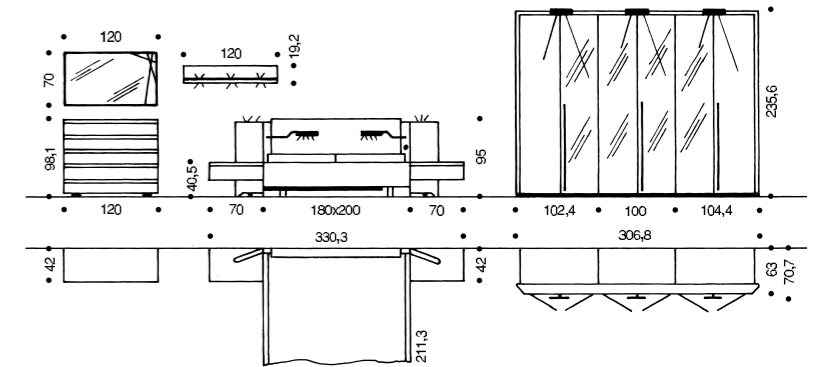

**1** Le bon éclairage d'une armoire est indispensable. L'armoire à portes ouvrantes à l'élément design exclusif, un passe-partout en biais, est éclairé de manière idéale par des lampes LED en saillie optionnelles.

*Goede verlichting van een klerkast is onontbeerlijk. De draaieurkast met het kenmerkende designelement en het schuine passe-partout wordt door de optionele LED-opbouwverlichting perfect verlicht. Zo kunt u alles vinden wat u in uw kast bewaart en maakt u altijd de juiste keuze uit uw garderobe.*

**2** Autour du lit la lumière ne doit pas être éblouissante, mais claire. Pour lire, la lampe de lecture LED au col de cygne flexible est idéale. L'éclairage du panneau paravent se charge de l'éclairage d'ambiance. L'éclairage des côtés de lit non-éblouissant assure la sécurité lors des promenades nocturnes. Les tiroirs des chevets aux extrémités de la tête de lit dévoilent leurs secrets jusque dans le moindre recoin grâce à l'éclairage LED intérieur des tiroirs.

*Geen felle, maar heldere verlichting rondom het bed is erg belangrijk. Om te lezen is er de LED-leeslamp met flexibele zwanenhals. Voor een aangename sfeer zorgt de verlichting van het paravent-paneel. Voor veiligheid zorgt de niet-verblindende bedzijdeverlichting als u 's nachts moet opstaan. De LED-ladebinnenverlichting van de nachtkastjes aan het hoofdeinde zorgt ervoor dat de schuifladen geen geheimen voor u hebben.*

## Comme si vous voliez. Alsof het zweeft.

Cette composition du lit de CUTARO à la tête de lit paravent en saillie et aux chevets à un tiroir ne semble pas être soumise à la loi de l'apesanteur. Invisibles, mais confortables: les lattes de support réglables à l'intérieur de l'encadrement de lit peuvent être adaptées à la hauteur de votre système de literie.

*Deze combinatie van het CUTARO-bed met zijdelings uitstekend paravent-hoofdeinde en de nachtkastje met elk een schuiflade lijkt van de aardse zwaartekracht bevrijd te zijn. Niet zichtbaar, wel comfortabel: de verstelbare draaglijsten aan de binnenkant van de bedomranding kunt u aan de hoogte van uw slaapsysteem aanpassen.*

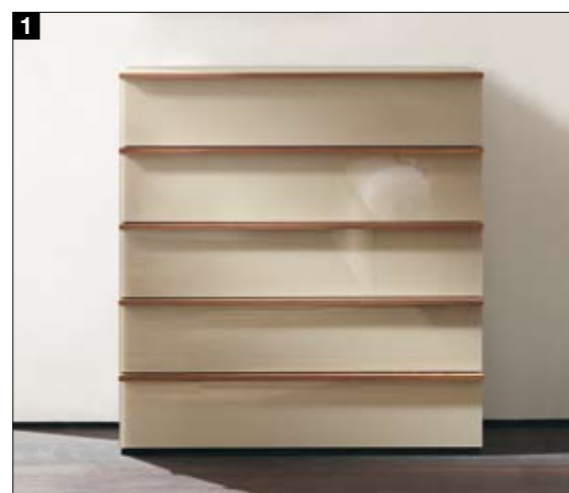

1 Le corps des meubles d'appoint est disponible en laqué blanc ou laqué sable. Les poignées en cœur de frêne brun ou cœur de noyer. Les façades en laqué blanc, laqué sable ou en verre laqué blanc ou sable sur face arrière.  
*De romp van de bijmeubels kunt u in wit laqué of zand laqué bestellen. De grepen in structuuresen of kernnoten. De fronten in wit laqué, zand laqué of gelakt glas in wit of zand.*

2 Laqué blanc, revêtement en cuir blanc, éléments en cœur de noyer – tel est le lit CUTARO sans les paravents de tête de lit. Wit laqué met witte leren applicatie en decente houten elementen van kernnoten – dit is het CUTARO-bed zonder paravent-panels.



**Finition:** cœur de noyer, laqué sable, verre laqué sable **Cuir:** brun-noir  
**Uitvoering:** kernnoten, zand laqué, glas zand gelakt **Leer:** bruinzwart





## CUTARO compact

hülsta

**Passe-partout.** Donnez à votre armoire un encadrement qui sort de l'ordinaire et mettez les façades brillantes en valeur avec des lampes LED en saillie.

**Passe-partout.** Geef u uw CUTARO-kleerkast een omlijsting met een uniek design en bezorgt u de hoogglsfronten met de LED-opbouwverlichting een glanzend optreden.



**Structuré.** Vous pouvez citer la caractéristique design exceptionnelle de CUTARO – les structures fractales – aussi souvent que vous le voulez. En matière d'optique, elles ont toujours un effet harmonieux et équilibré.

**Gestructureerd.** U kunt het unieke designkenmerk van CUTARO – de fractale structuren – in de inrichting van uw slaapkamer zo vaak herhalen als u wilt. Onmiskenbaar aanwezig, zorgt het altijd voor een harmonische en evenwichtige uitstraling.



**Belle, tout simplement.** Même sans le design fractal exclusif dans la façade du tiroir supérieur, la commode haute de 98,1 cm aux 5 tiroirs, fait partie sans confusion possible du programme de chambre à coucher CUTARO.

**Subtiële schoonheid.** Ook zonder het karakteristieke designkenmerk in de front van de bovenste schuiflade is de 98,1 cm hoge commode met 5 schuifladen onmiskenbaar een bijmeubel uit het slaapkamerprogramma CUTARO.

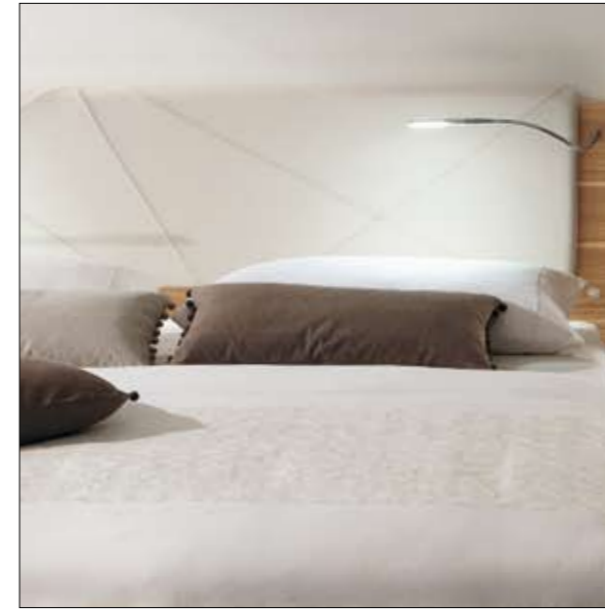

**Des biais séduisants.** Les coutures d'ornement de haute qualité de la tête de lit en cuir reprennent avec leur tracé en biais de manière réussie le design fractal typique de CUTARO. Les biais se retrouvent aussi dans les paravents latéraux de la tête de lit.

**Spannende hoeken.** De hoogwaardige siernaden in het leren hoofdeinde nemen met hun schuine verloop het kenmerkende design van CUTARO kundig over. De schuine lijnen worden ook in het paravent-paneel herhaald.



**Des parallèles sereines.** Si vous préférez quelque chose de plus discret, vous pouvez aussi choisir pour le revêtement cuir de la tête de lit, le même dessin clair des coutures d'ornement que celui qui se trouve aussi sur l'encadrement cuir du lit.

**Rustige parallellen.** Als u voor de decente uitvoering kiest, kunt u bij de leren applicatie van het hoofdeinde een verticaal patroon voor de siernaden kiezen, zoals dit ook in de leren bedomranding is toegepast.



**Cuir véritable.** Cet encadrement de lit mérite plus qu'un regard rêveur. Le revêtement en cuir aux coutures rabattues reprend le thème design de la tête de lit en cuir dans un langage des formes réduit.

**Echt leer.** Deze bedomranding verdient meer dan een slaperige blik in de nacht. Het hoogwaardige leer met verticale naden neemt het designthema van het leren hoofdeinde in gereduceerde vormtaal over.



**Laque raffinée.** Cet encadrement de lit se présente sans coutures, lisse et harmonieux en concordance avec les teintes du revêtement cuir haut de gamme de la tête de lit. L'onglet doux est un plus optique qui sécurise de plus les coins du lit.

**Prachtige lak.** Naadloos glad en harmonisch passend bij de hoogwaardige leren applicatie van het hoofdeinde presenteert zich deze bedomranding. De zachte hoekverbindingen zijn optische highlights die het bed ook extra veilig maken.

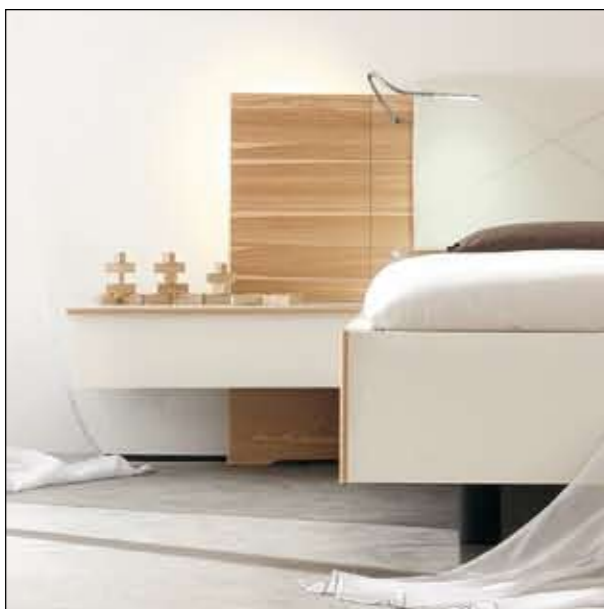

**Simple.** Vous ne voulez pas stocker trop de choses près de votre lit, alors le chevet large de 70 cm à l'optique planante, muni d'1 tiroir et placé sur la tête de lit paravent vous conviendra parfaitement.

**Eenvoudig.** Wie niet al te veel binnen handbereik bij het bed wil bewaren, zal de zwevende optiek van het 70 cm brede nachtkastje met een schuiflade aan het paravent-hoofdeinde gewoonweg perfect vinden.



**Double.** Le chevet aux 2 tiroirs vous offre deux fois plus de volume de rangement, il a des dimensions généreuses mais pourtant un effet optique aussi léger que le lit.

**Tweevoudig.** Dubbel zoveel opbergruimte vindt u in het nachtkastje met twee schuifladen dat weliswaar groter oogt, optisch echter een even lichte uitstraling heeft als het bed.



**Avec un panneau paravent.** Suivez tout simplement l'invitation accueillante du panneau paravent à l'éclairage d'ambiance. Qui ne voudrait pas se lover confortablement dans ce lit et s'y détendre?

**Met paravent-paneel.** De behaaglijke uitstraling van het paravent-paneel met sfeervolle verlichting zal u verleiden om heerlijk het bed in te kruipen en te ontspannen.



**Plus de liberté.** Vous pourrez lire confortablement avec cette version de la tête de lit sans paravent. La lampe de lecture LED pivotante au col de cygne est montée sur la tête de lit et peut être atteinte et manipulée confortablement en position allongée.

**Met vrije ruimte.** Ook bij de uitvoering zonder paravent-paneel is het comfortabel lezen. De zwenkbare LED-leeslamp met zwanenhals is aan het hoofdeinde bevestigd en kan gemakkelijk liggend worden bediend.



**Authentique.** Les structures fractales sensationnelles décorant ici la porte droite de la commode de 120 cm de large, font de CUTARO un programme de chambre à coucher à l'audace séduisante: le confort rencontre l'avant-garde.

**Gevoel voor stijl.** De opvallende structuren, die hier de rechter deur van de 120 cm brede commode versieren, geven CUTARO een unieke uitstraling: behaaglijkheid ontmoet.