

## La nature et le design. Une union harmonieuse. Natuur en design. Harmonisch samengevoegd.

Chez ELEA, le design et la nature sont réconciliés. Faites la fête avec eux! Célébrez la beauté naturelle du hêtre structuré massif dans votre intérieur. Réjouissez-vous du design clair et intemporel, qui souligne avec efficacité le charme du bois précieux et qui trahit, grâce à sa discrétion élégante, certains traits de votre style personnel.

*Bij ELEA vieren design en natuur hun samengaan. Viert mee en geniet in uw woonkamer van de natuurlijke pracht van het structuurbeuken. Ervaar tevens het tijdloze van het strakke design, dat het karakter van het hoogwaardige hout effectvol accentueert en door zijn elegante terughoudendheid veel van u persoonlijke stijl verraaft.*



Hêtre structuré massif  
Massief structuurbeuken



Chêne nature massif  
Massief natuurlijk eiken



Façades toujours en hêtre structuré massif nervuré  
Fronten altijd massief structuurbeuken reliëf geschaafd



Façades toujours en Chêne nature massif nervuré  
Fronten altijd Massief natuurlijk eiken reliëf geschaafd

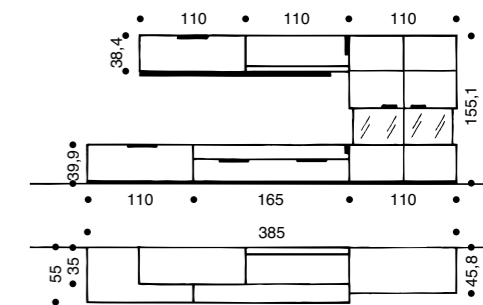

**Finition:** hêtre structuré massif **Table basse:** CT 120  
**Uitvoering:** massief structuurbeuken **Salontafel:** CT 120



ELEA

## Suivez votre cœur. Volg uw hart.

ELEA, authentique et durable, comme la qualité massive de son bois noble. Ce programme polyvalent peut être utilisé de manière intelligente pour réaliser continuellement de nouvelles compositions individuelles avec un nombre incroyablement réduit d'éléments. Une esthétique pure au design clair et sobre, sans fioritures, maîtrisant un langage des formes intemporel. Il interprète de manière résolue les thèmes classiques de l'habitat, à qui il offre une nouvelle présence grâce à une optique inédite.

*ELEA is origineel en van blijvende waarde door zijn edele massief hout. Het is verbazingwekkend om te zien hoe flexibel dit programma is. Met maar een paar componenten zijn telkens nieuwe, individueel samen te stellen wandmeubelen mogelijk. Puur esthetisch door zijn strakke, rechthoekige design, waarbij afgezien is van enigerlei franje. Het wordt beheerst door een tijdloze vormgeving en het is vooral een markante interpretatie van klassiek wonen. Door een nieuwe kijk daarop krijgt het een verre van alledaagse betekenis.*

**PRIX  
ATTRACTIF?  
COMPLET!**

Laissez-vous surprendre par nos prix spéciaux offrant des avantages formidables! Renseignez-vous auprès de nos distributeurs qualifiés.

**GUNSTIGE  
PRIJS?  
INCLUSIEF!**

Sta versted van de enorm attractieve voordeelprijzen! Informeer bij de erkende vakhandel.

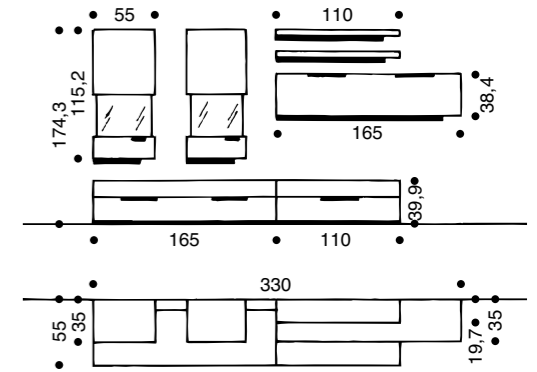

**Finition:** chène nature massif **Table basse:** CT 120  
**Uitvoering:** massief natuurlijk eiken **Salontafel:** CT 120



**1** ELEA est compact, au design clair, géométrique, qui est mis en valeur par le rabotage nervuré. La précision du croisillon d'écartement révèle une grande maîtrise artisanale.

*ELEA is compact met een helder, geometrisch design dat door de reliëfschaving geaccentueerd wordt. De precisie van het voegkruis toont groot vakmanschap.*

**2** La beauté du bois est particulièrement bien mise en valeur par le façonnage et le design de ELEA. Les poignées creuses, travaillées avec le plus grand soin, permettent de se passer complètement de ferrures à l'optique gênante.

*De schoonheid van het hout komt door de verwerking en het design van ELEA bijzonder tot zijn recht. Zorgvuldig verwerkte verzonken handgrepen maken optisch storend beslagwerk overbodig.*

## Nous vous livrons les arguments. Daar zijn goede redenen voor.

Le bois du hêtre structuré avec lequel nous fabriquons ELEA est précieux, durable et d'une beauté particulière. Nous lui préservons son élasticité vitale, ce à quoi vous pouvez reconnaître son authenticité. Dans notre plaque brevetée de 5 couches, les propriétés naturelles du bois permettent de réduire les effets désagréables du travail du bois et conservent le caractère élégant du bois massif.

*Waardevol, sterk en zeker mooi is het karaktervolle structuurbeuken, dat wij voor de vervaardiging van ELEA verwerken. Wij zorgen ervoor dat zijn vitale elasticiteit, waaraan u de echtheid kunt herkennen, bewaard blijft. Het verwerkte, gepatenteerde 5-laags plaatmateriaal beperkt een natuurlijke eigenschap van hout – namelijk het onvermijdelijke 'werken' ervan. De massieve uitstraling van het hout echter, blijft bewaard.*

**P R I X**  
**ATTRACTIF?**  
**COMPLET!**

Laissez-vous surprendre par nos prix spéciaux offrant des avantages formidables! Renseignez-vous auprès de nos distributeurs qualifiés.

**GUNSTIGE**  
**PRIJS?**  
**INCLUSIEF!**

Sta versted van de enorm attractieve voordeelprijzen! Informeer bij de erkende vakhandel.

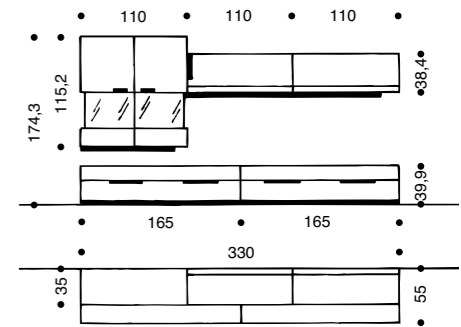

**Finition:** hêtre structuré massif  
**Uitvoering:** massief structuurbeuken



## Le hêtre te protégera. Pas seulement pendant un orage. Beuken moet je zoeken. Niet alleen bij onweer.

Le langage populaire conseille de s'abriter sous un hêtre pendant un orage. Que cet arbre puisse repousser la foudre comme par magie est assez incertain. Par contre, il est absolument certain que le hêtre structuré crée une atmosphère exceptionnellement intéressante et chaleureuse dans votre séjour. ELEA en souligne la beauté naturelle grâce à ses façades claires et ses surfaces nervurées.

*Er is een gezegde dat men bij onweer onder een beuk moet schuilen. Of magie daarbij een rol speelt, is onzeker. Wat wel zeker is, is dat structuurbeuken een bijzonder interessante en behaaglijke atmosfeer in uw woonkamer tovert. ELEA benadrukt de natuurlijke schoonheid met strakke fronten en reliëfoppervlakken.*

- 1 La partie inférieure avec garniture et abattant est d'une profondeur de 55 cm. Disponible en 55 cm, 110 cm et 165 cm de large, inutile de s'inquiéter de la taille du téléviseur. *Het onderstel met opzetpaneel en een klep is 55 cm diep. Verkrijgbaar in 55 cm, 110 cm en 165 cm breedte is het niet erg als het tv-toestel iets groter uitvalt.*
- 2 L'élément suspendu de 2 unités avec abattant est un véritable régal pour les yeux. Vous augmenterez encore cet effet en choisissant la version éclairée du compartiment en verre bronze. *Het 2 raster hangelement met klep is een echte blikvanger. Versterkt u dit effect door te kiezen voor de verlichte uitvoering van het gebronsd glazen vak.*
- 3 Ces tablettes murales à monter librement sont disponibles en 55 cm, 110 cm et 165 cm de large. Grâce à nos armatures spéciales et invisibles, elles donnent l'impression de planer devant le mur. *Deze los te monteren vrijhangende boekenplanken zijn verkrijgbaar in 55 cm, 110 cm en 165 cm breedte en het lijkt wel alsof ze zweven. Dit is geen magie, daarvoor zorgt ons onzichtbare beslag.*

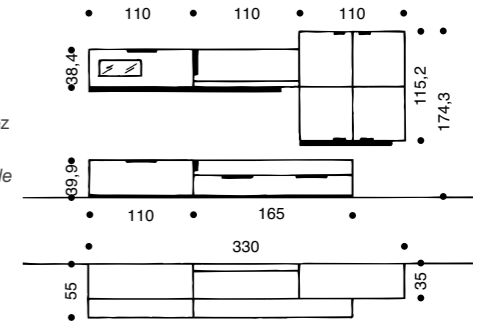

**Finition:** hêtre structuré massif  
**Uitvoering:** massief structuurbeuken



## Le plaisir véritable aiguise les sens et l'esprit. Waar genot prikkelt geest en zintuigen.

Une conversation agréable entre amis, un vin noble, un repas délicieux consommé autour d'une table magnifiquement dressée. Quiconque apprécie ces plaisirs, saura leur donner le cadre adéquat. Cela sera un jeu d'enfant avec le buffet et la tablette éclairée de ELEA.

*Een goed gesprek met vrienden, een goede wijn, een voortreffelijke maaltijd aan een mooi gedekte tafel. Voor degene die daarvan kan genieten, zal het belangrijk zijn een passende omgeving te creëren die ook verwenne zintuigen streelt. Met sideboard en verlichte plank van ELEA zal dat gemakkelijk lukken.*

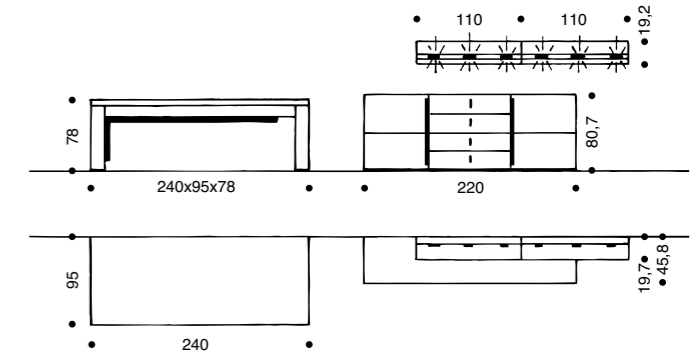

**Finition:** chène nature massif **Table repas:** ET 1400 **Chaises:** D 20  
**Uitvoering:** massief natuurlijk eiken **Eettafel:** ET 1400 **Stoelen:** D 20



**1** Le buffet haut 6 unités de ELEA est la réponse à votre question concernant le rangement de nombreuses choses utiles que vous désirez toujours avoir à portée de main dans votre salle à manger, mais qui ne doivent pas rester toujours visibles. Avec sa largeur majestueuse de 204,0 cm, sa hauteur imposante de 119,1 cm et sa profondeur confortable de 45,8 cm, il vous offre le volume souhaité.

*Het 6 raster highboard van ELEA is het mooiste antwoord op de vraag waar u toch al die handige dingen kunt opbergen, die u in uw eetkamer weliswaar steeds bij de hand, maar niet in het zicht wilt hebben. Met zijn forse 204,0 cm breedte, aanzienlijke 119,1 cm hoogte en een comfortabele diepte van 45,8 cm biedt het uitermate veel opbergruimte.*

**2** Vous pouvez choisir la répartition de la partie centrale parmi deux versions: 2 tiroirs en bas et, au-dessus, 1 porte en bois et verre avec tablette en verre couleur bronze. Grâce à l'éclairage, ce compartiment en verre attire les regards. Ou bien, 6 tiroirs placés en retrait les uns au-dessus des autres, qui mettent en valeur la beauté du bois de finition.

*U kunt bij de verdeling van het middelste gedeelte uit 2 varianten kiezen: of 2 schuifladen beneden en daarboven 1 houten/glazen deur met gebronsd glazen legger. Door de verlichting wordt dit glazen vak een bijzondere blikvanger. Of 6 terugwijkende schuifladen boven elkaar die het karakter van het houtoppervlak accentueren.*

**3** Les deux versions du buffet haut sont équipées à gauche et à droite de grandes portes en bois avec une séparation optique, non fonctionnelle, au centre. Derrière chacune de ces portes, se trouvent 2 tablettes en bois divisant le grand volume et mettant ainsi 3 niveaux de grandes dimensions à votre disposition.

*Beide varianten van het highboard hebben links en rechts grote houten deuren, die in het midden wel optisch, maar niet functioneel gedeeld zijn. Achter elke deur verdelen 2 houten inlegplanken de overvloedige opbergruimte zodat u de beschikking hebt over 3 ruime vlakken.*

## La dimension individuelle de l'habitat. De individuele dimensie van het wonen.

D'un point de vue physique, chaque pièce a trois dimensions. Avec ELEA, vous exploiterez une dimension supplémentaire – l'individuelle. Elle transformera durablement votre opinion concernant l'espace habitable et son ameublement, car ELEA vous offre des éléments disponibles en différentes hauteurs, largeurs et variations de façades et si besoin est, de même des fabrications spéciales sur mesure.

*Fysisch gezien heeft elk vertrek drie dimensies. Met ELEA krijgt u toegang tot een vierde – de individuele. Zij zal uw visie op de woonruimte en de inrichting hiervan blijvend veranderen, want ELEA biedt elementen in verschillende hoogtes, breedtes en frontvarianten en desgewenst ook individuele producties op maat.*

- 1 Les vitrines d'une hauteur de 8 unités peuvent avoir selon les goûts la découpe en verre au-dessus – comme illustré ici – ou en-dessous de la hauteur. De glazen elementen van de 8 raster hoge vitrinekasten kunnen naar keuze boven – zoals hier – of onder het midden worden geplaatst.
- 2 La version profonde de la découpe en verre vous permet de contempler les pièces d'exposition même en position assise de manière excellente. Wordt het glazen element onder het midden geplaatst, dan zijn de tentoon-gestelde objecten vooral op zithoogte goed te zien.
- 3 Le meuble indépendant de 6 unités muni de 4 tiroirs est un solitaire utile participant au confort grâce à son volume de rangement généreux.

*Het 6 raster solitaire meubel met 4 schuifladen levert op een klein grondvlak veel opbergruimte.*

- 4 Les pièces particulièrement belles seront éclairées derrière du verre bronze, les autres attendront sagement leur tour derrière les façades en bois. Bijzondere voorwerpen mogen zich verlicht achter gebronsd glas presenteren, andere objecten wachten achter de houten fronten op hun grote dag.

5 Effet garanti même sur un petit emplacement: la vitrine de 11 unités de ELEA est disponible en 55 cm de large avec une porte d'un seul tenant ou en 110 cm de large avec deux portes d'un seul tenant. *Weinig plek? De 11 raster hoge vitrine van ELEA is verkrijgbaar in 55 cm breedte met één of in 110 cm breedte met twee deuren.*



**1** Finition: chêne nature massif  
Uitvoering: massief natuurlijk eiken

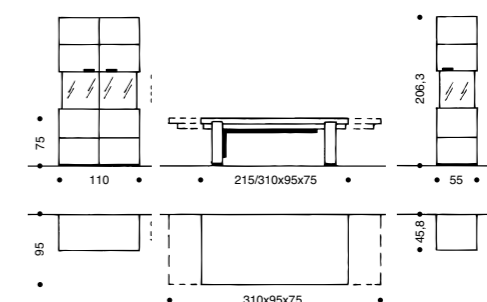
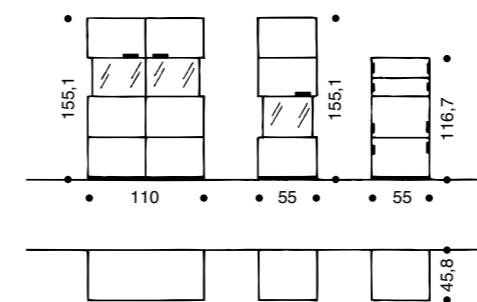

**Qui veut laisser des traces, doit se lever et marcher.  
Wie zijn sporen wil verdienen, mag niet stil blijven zitten.**

Vous souvenez-vous des compositions murales typiques du 20<sup>ème</sup> siècle? Imposantes, sombres, monumentales. Nous, chez hülsta, nous avons interprété ce thème d'une manière totalement inédite. Le résultat: lumineux, évident, moderne. Un design puriste incitant à l'arrangement individuel. Le confort de style répond aux exigences de naturel. ELEA.

*Herinnert u zich nog, hoe de typische wandmeubels uit de twintigste eeuw eruit zagen? Massief, donker, monumentaal. Wij van hülsta hebben dit thema geheel nieuw geïnterpreteerd. Het resultaat: helder, licht, modern. Het puristische design moedigt u aan om individueel te arrangeren. Stijlvolle behaaglijkheid, die uitmondt in natuurlijkheid. ELEA.*

**Finition:** hêtre structuré massif  
**Uitvoering:** massief structuurbeuken

**P R I X**  
**ATTRACTIF?**  
**COMPLET!**

Laissez-vous surprendre par nos prix spéciaux offrant des avantages formidables! Renseignez-vous auprès de nos distributeurs qualifiés.

**GUNSTIGE**  
**PRIJS?**  
**INCLUSIEF!**

Sta versted van de enorm attractieve voordeelprijzen! Informeer bij de erkende vakhandel.

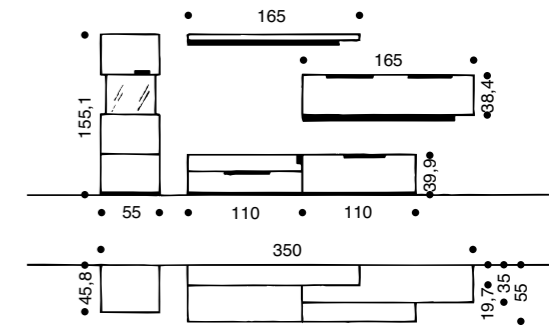

**1** Les écrans TV modernes sont de plus en plus grands. Le meuble correspondant est d'une hauteur de 2 unités, possède une transition optique fluide avec le mur grâce à un lambris et offre derrière l'abattant de taille imposante assez d'espace pour des appareils supplémentaires. La paroi mitoyenne dans le compartiment assure la stabilité sur toute la largeur.

*Moderne tv-schermen worden steeds groter. Het hierbij passende onderstel is 2 rasters hoog, verschaft dankzij het opzetpaneel een optisch vlekkeloze overgang naar de wand en biedt achter de grote klep plaats voor twee andere apparaten. Het middendeel zorgt voor stabiliteit over de hele breedte.*



## ELEA compact

hülsta

**Structuré.** Le bois est travaillé dans le sens de ses fibres grâce à un rabot spécial. Il en résulte un relief marquant qui souligne la madrure et qui possède un très grand pouvoir de séduction.

**Gestructureerd.** Het hout wordt met een speciale schaaaf in vezelrichting bewerkt, zodat een markant reliëf ontstaat dat de houtnerven accentueert. Zowel voor het oog als voor uw vingertoppen een bijzonder esthetische prikkeling.



**Transparent.** Table basse ou vitrine d'exposition? La CT 120 remplit ces deux fonctions. Car le tiroir placé sous le plateau de verre en angle accueille les beaux objets et une fois refermé, les présente de manière bien visible.

**Transparant.** Salontafel of tentoonstellingsvitrine? De CT 120 is het allebei. De schuiflade onder de glasplaat biedt plaats voor uw mooiste voorwerpen en presenteert deze in gesloten toestand goed zichtbaar aan het publiek.



**Maniable.** Afin de ne pas nuire à l'optique magnifique des façades, ELEA se passe complètement de poignées. Des poignées creuses ont été fraisées dans les arêtes inférieures et supérieures, vous procurant également un plaisir haptique.

**Greeploos.** Om het mooie beeld van de waardevolle fronten in stand te houden, ziet ELEA geheel af van grepen. In plaats daarvan zijn er in boven- en onderkanten gleuven gefreesd, die ook uw tastzin prikkelen.



**Evident.** Les effets de lumière sont séduisants et contribuent à la réalisation d'une ambiance chaleureuse. Pour ELEA, on utilise des lampes LED d'une durée de vie extrêmement longue, consommant très peu d'énergie et donc, non seulement belles mais aussi économes.

**Helder.** Lichteffecten zijn attractief en leveren een grote bijdrage aan de behaaglijke sfeer in huis. Bij ELEA worden daar LED-lampjes voor gebruikt met een extreem lange levensduur, die zeer weinig stroom verbruiken en om die reden niet alleen mooi, maar ook spaarzaam zijn.