

Un aveu clair en faveur des couleurs. Een duidelijke voorkeur voor kleur.

Celui qui a un style de vie exceptionnel, ne doit pas le cacher. Grâce aux nouvelles couleurs de LILAC, vous pouvez donner un caractère incomparable à votre salle de séjour. A côté des teintes agréables du système, vous pouvez mettre en scène des accents parfaits. L'éclat et la profondeur sont particulièrement intenses et résistants grâce à EverGloss.

Wie van een exclusieve stijl houdt, moet dat niet verbergen. Met het nieuwe kleurpalet van LILAC kunt u uw woonkamer een onverwisselbaar karakter geven. Naast de behaaglijke systeemkleuren kunt u bijzondere accenten zetten. Glans en scherptediepte zijn dankzij EverGloss bijzonder intensief en duurzaam.



Noyer
Noten



Laqué crème brillant
Lak hoogglans-crème



Teintes pour accents:
Accentkleuren:
Laqué rouge rubis brillant
Lak hoogglans-robijnrood

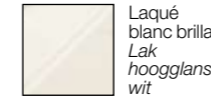

Laqué blanc brillant
Lak hoogglans-wit



Laqué noir brillant
Lak hoogglans-zwart



Laqué jaune curry brillant
Lak hoogglans-currygeel

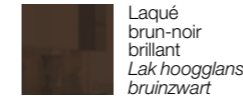

Laqué brun-noir brillant
Lak hoogglans-bruinzwart

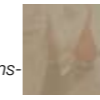

Laqué sable brillant
Lak hoogglans-zand

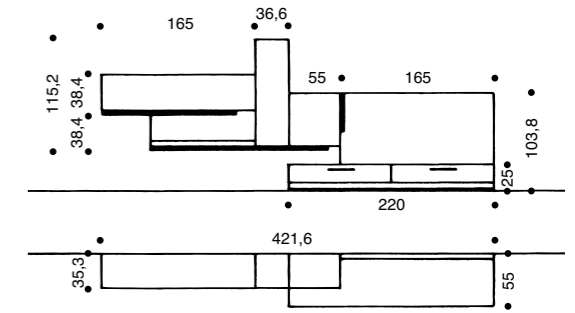

Finition: noyer, laqué brun-noir brillant, laqué jaune curry brillant **Table basse:** CT 90 **Table repas:** ET 1500 **Chaises:** D 18 plus
Uitvoering: noten, lak hoogglansbruinzwart, lak hoogglanscurrygeel **Salontafel:** CT 90 **Eettafel:** ET 1500 **Stoelen:** D 18 plus

LILAC

Le style à l'époque des médias modernes. Stijl in het tijdperk van moderne media.

Qui peut échapper à la fascination des médias modernes et de leurs facultés insoupçonnées? Communication, information, variété, désormais accessibles avec un aspect et des détails techniques toujours plus ingénieux, font tout naturellement parmi du style de vie moderne. Donnez un cadre exceptionnel à cette sensation. Avec LILAC.

De nieuwe media zijn tegenwoordig overal aanwezig, ook in uw woonkamer. Communicatie, informatie, entertainment – de technische ontwikkelingen zijn indrukwekkend – horen vanzelfsprekend bij het moderne levensgevoel. Bij dit gevoel past een exclusieve stijl. LILAC.

Finition: laqué brun-noir brillant, laqué blanc brillant, noyer **Table basse:** CT 90
Uitvoering: lak hoogglansbruinzwart, lak hoogglanswit, noten **Salontafel:** CT 90

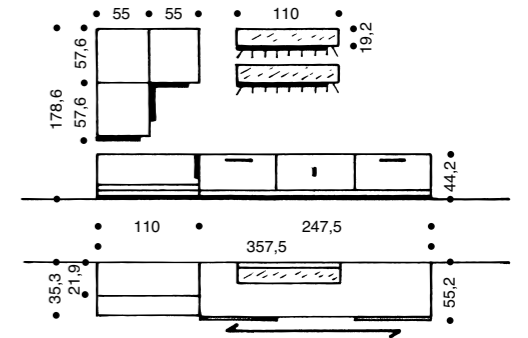

1 Le tiroir en retrait est disponible, au choix, en noyer ou en laqué brillant et équipé de différents accessoires pour de nombreux usages.

De terugspringende lade is naar keuze in noten of hoogglanslak verkrijgbaar met allerlei toebehoren voor velerlei doeleinden.

2 Les très pratiques portes coulissantes du lowboard se déplacent avec facilité et font faire des économies de surface, car elles n'ont besoin que de peu de place en position ouverte.

Lichtlopend en ruimtebesparend zijn de schuifdeuren van het lowboard, want ze nemen bij het openen bijna geen plaats in.

Percée vers de nouvelles dimensions. Ontdek nieuwe dimensies.

Avec LILAC, vous avez décidé de vous orienter vers un design allant bien au-delà de la tendance actuelle. Le laqué brillant révolutionnaire et les proportions audacieuses, l'aspect exceptionnel et l'esthétique puriste donnent à ce programme son charme incomparable. Sans oublier les idées innovatrices, comme le lowboard plat d'une hauteur de 1 unité équipé de portes coulissantes et de tiroirs en retrait.

Met LILAC kiest u voor een design veraf van de mainstream. Revolutionaire hoogglanslakken en originele proporties, een extravagante aanblik en puristische schoonheid geven dit programma een onverwisselbare uitstraling. En innovatieve ideeën, zoals het 1 raster lage lowboard met schuifdeuren en terugspringende lade.

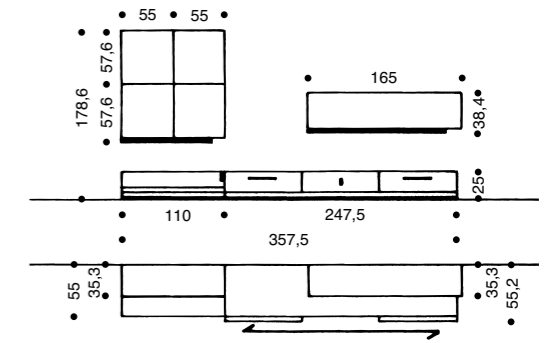

Finition: laqué noir brillant, laqué sable brillant, noyer
Uitvoering: lak hoogglanszwart, lak hoogglanszand, noten



La connaissance est limitée. La fantaisie ne l'est pas. Wetenschap kent grenzen. Fantasie niet.

Il est vrai qu'il n'est pas nécessaire de connaître toutes les étapes du traitement élaboré permettant d'obtenir les surfaces brillantes sans défauts de LILAC. On succombe déjà ainsi à leur magie et l'on peut donner libre cours à sa fantaisie afin d'imaginer son intérieur avec ces couleurs et ses reflets.

In feite is het niet nodig om te weten hoeveel werk het is om de onberispelijke hoogglans van LILAC-oppervlakken tot stand te brengen. U raakt ook zonder deze wetenschap gecharmeerd en u kunt uw fantasie de vrije loop laten als u zich uw huis met deze kleuren en lichtreflexen voor probeert te stellen.

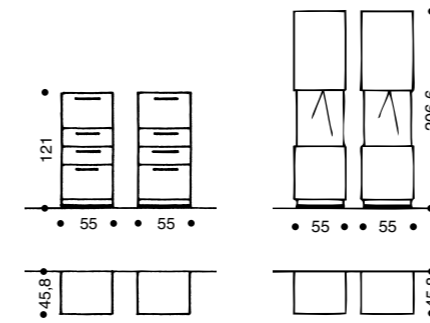

1 Les meubles indépendants 6 unités avec socle offrent beaucoup de place pour le rangement. Ils existent dans une largeur de 55 cm avec, au choix, 1 abattant et 3 tiroirs, comme illustré ici, ou avec 1 porte semblant être séparée au centre. La seconde version est également disponible avec une largeur de 110 cm alors équipée de 2 portes.

De 6 raster solitaire meubels met sokkels zijn opbergkampioenen, die verkrijgbaar zijn in 55 cm breedte naar keuze met 1 klep en 3 schuifladen – zoals afgebeeld – of met 1 deur, die in het midden optisch gedeeld lijkt. De tweede variant is ook verkrijgbaar in 110 cm breedte, maar dan met 2 deuren.

2 Les vitrines ont une hauteur de 206,6 cm, une profondeur de 45,8 cm et une largeur de 55 ou 110 cm. Leur compartiment central derrière vitrage peut être habillé en noyer ou en laqué brillant. De vitrinekasten zijn 206,6 cm hoog, 45,8 cm diep en 55 of 110 cm breed. Het middelste vak achter glas presenteert zich naar keuze in noten of hoogglanslak.

1

Finition: laqué jaune curry brillant
Uitvoering: lak hoogglanscurrygeel



2

Finition: laqué brun-noir brillant, noyer
Uitvoering: lak hoogglansbruinzwart, noten



Télévision au plus haut niveau. Televisie kijken voor gevorderden.

De temps en temps, il est normal de remettre en question la qualité des programmes de télé. Par contre, lorsque l'on parle de la qualité et de l'esthétique de LILAC et de l'adaptation extraordinaire du buffet fonctionnel avec son compartiment pour télé aux dimensions exceptionnelles convenant aux grands écrans plats modernes, tous les connaisseurs sont unanimes.

De kwaliteit van het tv-programma is maar al te vaak onderwerp van discussie. Gaat het echter om de kwaliteit en de uitstraling van LILAC en de uitstekende functionaliteit van het tv-functiesideboard met het ruim bemeten tv-vak voor moderne beeldschermformaten, dan is overeenstemming onder kenners snel bereikt.

Finition: laqué blanc brillant, noyer **Composition murale:** MEGA-DESIGN, laqué blanc
Uitvoering: lak hoogglanswit, noten **Wandmeubel:** MEGA-DESIGN, wit laqué



1 Quatre portes en forme de L s'ouvrent en silence et sans peine sur la largeur de 330 cm du buffet bas fonctionnel grâce au système SoftGlide hülsta. *Dankzij de vier schuifdeuren met hülsta SoftGlide opent u het 330 cm brede functiesideboard stil en met minimale krachtinspanning.*

2 Une colonne télescopique électrique pour écran plat de 600 x 200 maximum d'après la norme VESA se trouve derrière les portes coulissantes synchrones en forme de L du centre. *Achter de middelste synchroon-schuifdeuren vindt u een elektronisch in hoogte verstelbare houder voor flatscreen tv's tot 600 x 200 volgens VESA-norm.*

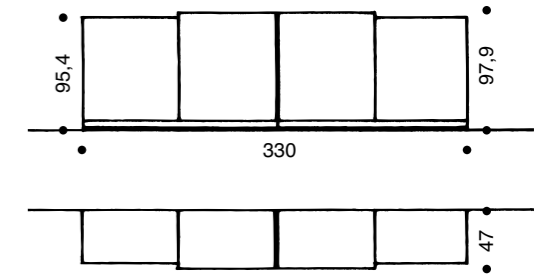

3 A l'aide de la télécommande, il est possible de faire monter la colonne de 65 cm. Si les portes ne sont pas entièrement ouvertes, cette opération est stoppée électroniquement. *Met de afstandsbediening kan de houder 65 cm naar boven worden uitgeschoven. Als de deuren niet geheel geopend zijn, wordt dit elektronisch verhinderd.*

4 Les portes coulissantes latérales en forme de L s'ouvrent indépendamment. Un passage ingénieux pour câbles permet de laisser visible dans tous les secteurs uniquement ce qui est beau. *De twee buitenste schuifdeuren openen zich afzonderlijk. Het intelligente kabel-management zorgt er in elk segment voor dat alleen de mooie dingen zichtbaar zijn.*

Etabli tout en haut. Bovenaar de top.

Chez LILAC, tout est différent. Il transperce tout simplement l'horizon des attentes, il semble même effacer la pesanteur. Des armoires sont suspendues au mur alors qu'on les poserait habituellement sur le sol et en dessous ne se trouvent pas des meubles encore plus grands, mais des compositions minimales. Si vous avez toujours été autrement que les autres, alors vous pouvez dorénavant faire autrement que les autres.

Wat LILAC betreft, is alles anders. Het verlegt eenvoudigweg grenzen – verwachtingen – ja, want het lijkt wel of de zwaartekracht opgeheven wordt. Er hangen kasten aan de muur, die normaal op de vloer staan. En eronder bevindt zich niet, zoals misschien verwacht, een groter meubel maar slechts een kleine combinatie! Het tegendeel dus. Als u altijd al anders was dan anderen, dan kunt het nu ook wel anders doen.

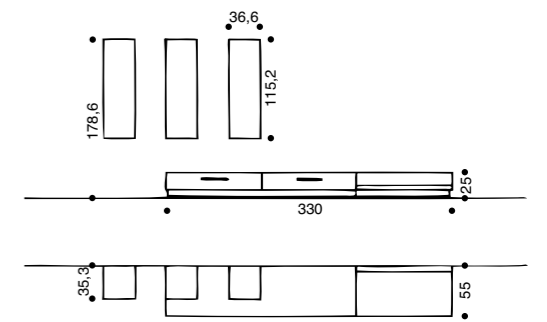

Finition: noyer, laqué noir brillant, laqué blanc brillant
Uitvoering: noten, lak hoogglanszwart, lak hoogglanswit



Tout brille!

Des surfaces brillantes et du verre vous offre un vécu de la pièce toujours changeant et élargi grâce à des réflexions douces et au jeu des lumières et des ombres. Deux vitrines LILAC et la table au plateau ovale ou rectangulaire en verre laqué sur face arrière dans lequel tout se reflète également, suffisent à faire rayonner votre salle à manger d'une brillance inoubliable et fascinante.

Alles glanst!

Oppervlakken in hooglans en van glas bieden een steeds wisselend ruimtelijk effect door glanzende spiegelingen en het spel van licht en schaduwen. Al met 2 LILAC-vitrines en een ovale of rechthoekige eettafel met een aan de onderkant gelakt blad, waarin zich eveneens alles weerspiegelt, straalt uw eetkamer in een ongeëvenaarde, fascinerende glans.

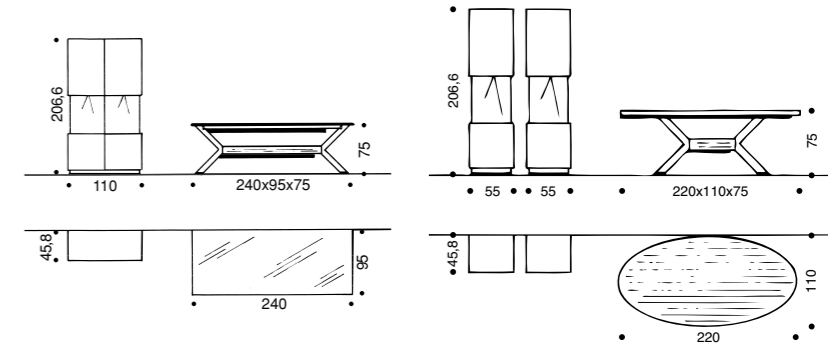

Finition: laqué blanc brillant **Table:** ET 1100 **Chaises:** D 13
Uitvoering: lak hooglanswit **Tafel:** ET 1100 **Stoelen:** D 13



Il n'est pas interdit de toucher. Niet verboden aan te raken.

Des méthodes artisanales particulièrement élaborées donnent aux surfaces de LILAC une brillance formidable. N'est-ce pas joli? **EverGloss** de chez hülsta vous garantit une vie paisible avec vos nouveaux meubles, sans être obligé d'y apporter des soins particuliers, car **EverGloss** rend le laqué brillant formidablement bien adapté au quotidien.

*Het zijn hoogwaardige, ambachtelijke technieken die ervoor zorgen dat de oppervlakken van LILAC zo mooi glanzen. Is het niet schitterend? hülsta **EverGloss** zorgt ervoor dat u met uw nieuwe LILAC-meubels zorgeloos kunt leven zonder dat u er uiterst voorzichtig mee om moet gaan, want **EverGloss** maakt hoogglanslakken bijzonder duurzaam in het dagelijks gebruik.*

1 Prenez un meuble indépendant 4 unités LILAC, aménagez-le de 6 tiroirs en laqué brillant sable et réjouissez-vous de posséder dans votre intérieur un nouveau meuble préféré.

Men neme een 4 raster solitair meubel van LILAC, voorziet het van 6 schuifladen in lak hoogglanszand en geniet van een nieuw lievelingsstuk voor thuis.

2 S'il n'était pas aussi pratique, ce serait déjà un devoir de le prévoir dans le concept de l'agencement pour des raisons d'esthétique: le buffet bas d'une hauteur de 4 unités en laqué jaune curry brillant.

Als het niet zo praktisch zou zijn, zou men alleen al vanwege het esthetische aspect het hoogglanscurrygeel, 4 raster hoge sideboard in huis nemen.

3 Les meubles indépendants 6 unités sur socle se sentent également bien lorsqu'ils sont deux. Ils forment un joli couple grâce aux surfaces en laqué brillant dans les teintes pour accents.

6 raster solitaire meubels met sokkel passen goed bij elkaar. Met hoogglanslakoppervlak in accentkleur laten ze zich goed combineren.

4 Les tiroirs en retrait entre les portes coulissantes brillantes peuvent avoir une finition en laqué brillant ou en noyer.

De terugspringende laden tussen de schuifdeuren kunnen besteld worden in hoogglanslaqué of in notenhout.

5 Le meuble indépendant 6 unités est disponible avec un abattant et 3 tiroirs en

bas ou avec une porte d'aspect en deux parties. Mince, avec une largeur de 55 cm, ou imposant, avec une largeur de 110 cm.

Het 6 raster hoge solitaire meubel is verkrijgbaar met een klep en 3 laden eronder of met een deur, die optisch gedeeld is. Slang in 55 cm breed en weelderiger ogend in 110 cm.

6 L'abattant est ouvert: le petit secrétaire est prêt à l'emploi. Une charnière solide garantit la stabilité nécessaire. La fonctionnalité et l'aspect sont étonnants: extérieur en brillant et intérieur en noyer.

Klep open – een kleine secretaire. Sterke scharnieren zorgen voor stabiliteit. Verassend in functie en optiek: van buiten hoogglans, van binnen noten.

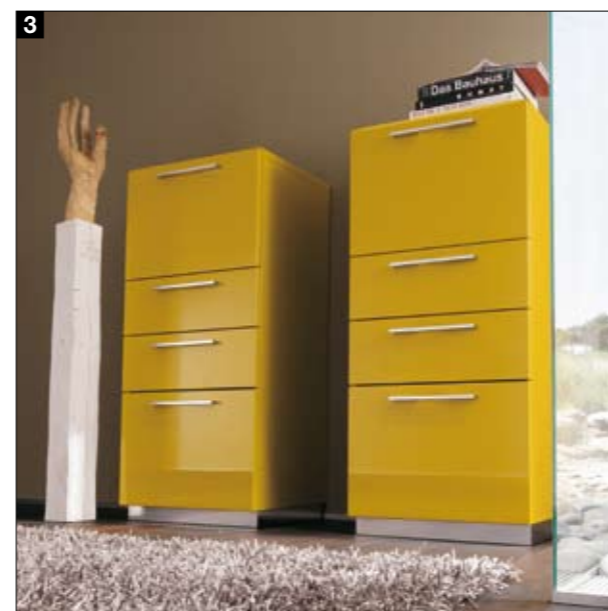



LILAC compact

hülsta

Bel aspect. Mosaïque murale composée tablettes en L de 2 unités avec des surfaces en noyer et en laqué brillant.
Opmerkelijk. Wandmozaïek van 2 raster boekenplanken in noten en hoogglanslakoppervlakken.



Evident. Ces vitrines captivent le regard – en tant que meuble tout comme en tant que scène pour des pièces d'exposition exceptionnelles.
Niet te overzien. Deze vitrines zijn boeiend – als meubel en als uitstallkast voor bijzondere stukken.



Dissimulé. Le tiroir pivotant en noyer associe la beauté visible à l'utilité invisible.
Verborgen. De zwenkbare lade verenigt zichtbare pracht en onzichtbaar nut.



Annoncer la couleur. Avec LILAC, cela devient une idée brillante. Ainsi, on peut aussi mettre des accents vigoureux.
Kleur bekennen. Met LILAC is dat een glansrijk idee. Ook op die manier kunnen sterke accenten worden gezet.